

HONDA GX390 STC4

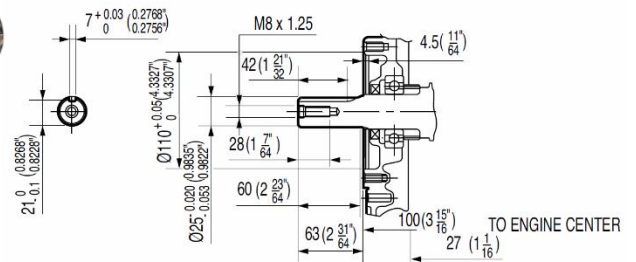

Параметры выходного вала



Технические характеристики двигателя

Направление выходного вала	Горизонтально
Тип гильзы цилиндра	Чугунная гильза
Диаметр гильзы x ход поршня	88 x 64 мм
Рабочий объём	389 см ³
Степень сжатия	8.2 : 1
Рабочие обороты двигателя	3750 +/-50
Полезная мощность	11.7 л.с. (8.7 кВт) / 3600 об/мин
Максимальный крутящий момент	26.5 Нм / 2.7 кгм / 2500 об/мин
Система зажигания	Транзисторная
Расход топлива	3.5 л/час - 3600 об/мин
Объём масла в двигателе	1.1 л
Размеры (ДхШхВ)	380 x 460 x 448 мм

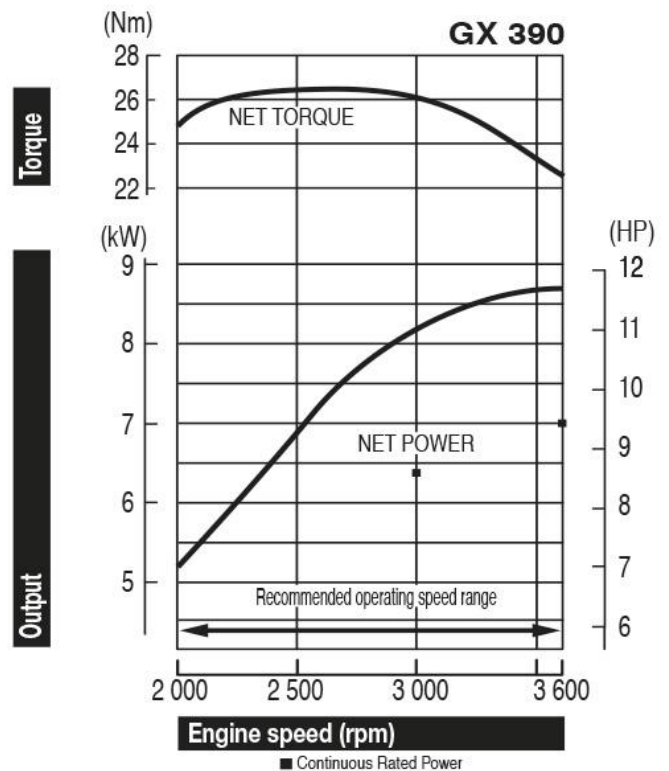

Особенности комплектации

Редуктор	Нет
Диаметр выходного вала	25 мм
Длина выходного вала	63 мм
Резьба выходного вала	Внутр. М8 x 1,25
Наличие болта коленвала	Нет
Размер шпонки	7x7x33
Наличие шпонки	Есть
Тип воздушного фильтра	Двойной/ тихий
Управление воздушной заслонкой	Рычаг
Управление дросселем	Рычаг/мягкий тросик
Тумблер выключения	Нет
Датчик уровня масла	Есть
Стартер	Электростартер и ручной стартер
Панель управления	Есть
Зарядная катушка	10А
Ламповая катушка	Нет
Глушитель	Стандартный
Искрогаситель	Есть
Топливный бак	С датчиком уровня
Топливный фильтр	В баке, в заливной горловине
Топливный насос	Нет
Кожух вентилятора	Стальной
Дефлектор	Нет
Набор инструментов	Свечной ключ
Цвет	Красный
Комплект поставки	нет
Экологический стандарт	Евро 2
Количество в паллете, шт.	8
Количество в контейнере, шт.	192

Габаритные и посадочные размеры

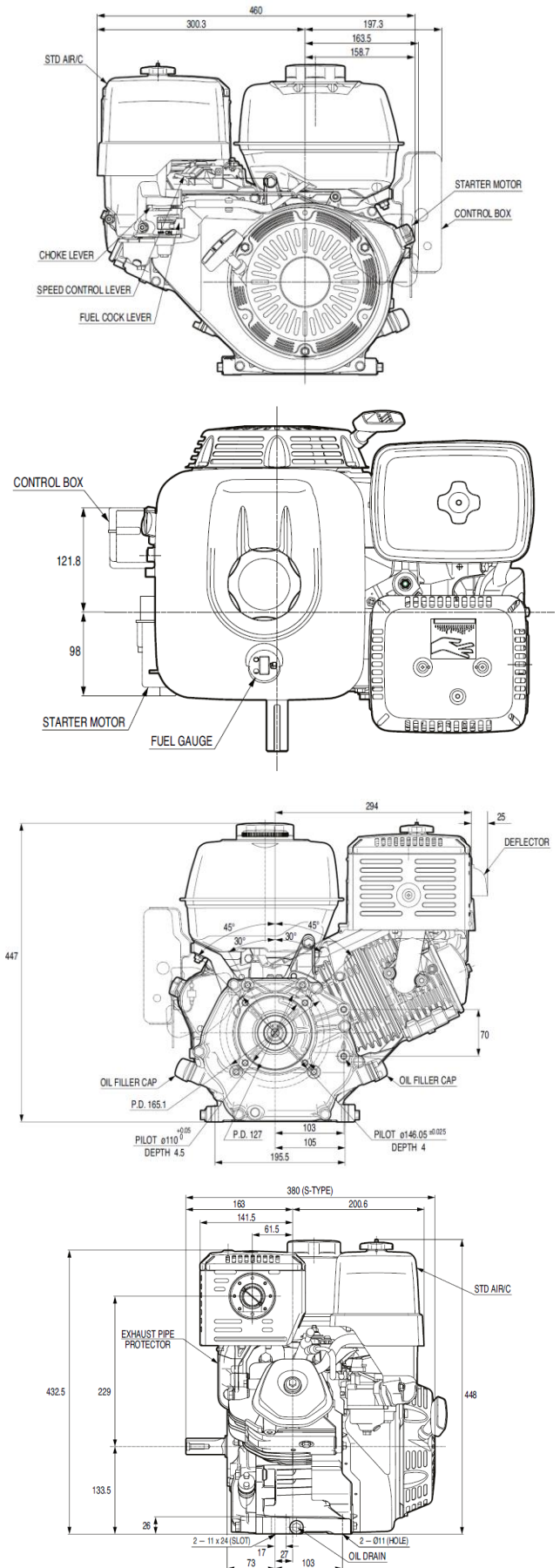

Артикул: GX390UT2STC4OH

РРЦ: 96 000 руб.

Искрогаситель

Артикул: 18350-Z5T-800

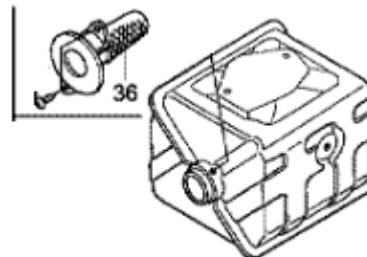

Топливный фильтр

Данная модификация имеет 2 фильтра очистки топлива:

1. Находится в заливной горловине, фильтрует заливаемое топливо. Артикул: 17672-Z4H-000.
2. Находится в баке, фильтрует топливо, поступающее из бака в карбюратор. Артикул: 16955-ZE1-010.

