

# HONDA GX200 LX4

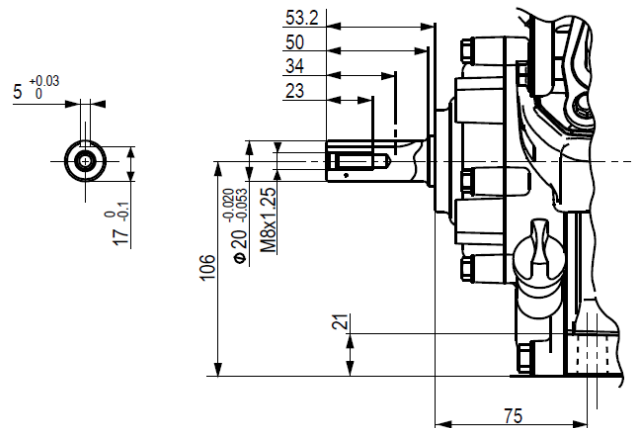

## Параметры выходного вала



## Технические характеристики двигателя

Направление выходного вала	Горизонтально
Тип гильзы цилиндра	Чугунная гильза
Диаметр гильзы x ход поршня	68 x 54 мм
Рабочий объём	196 см <sup>3</sup>
Степень сжатия	8.5 : 1
Рабочие обороты двигателя	3850 +/-150
Полезная мощность	5.8 л.с. (4.3 кВт) / 3600 об/мин
Максимальный крутящий момент	12.4 Нм / 1.26 кгм / 2500 об/мин
Система зажигания	Транзисторная
Расход топлива	1.7 л/час - 3600 об/мин
Объём масла в двигателе	0.6 л
Размеры (ДхШхВ)	352 x 376 x 346 мм

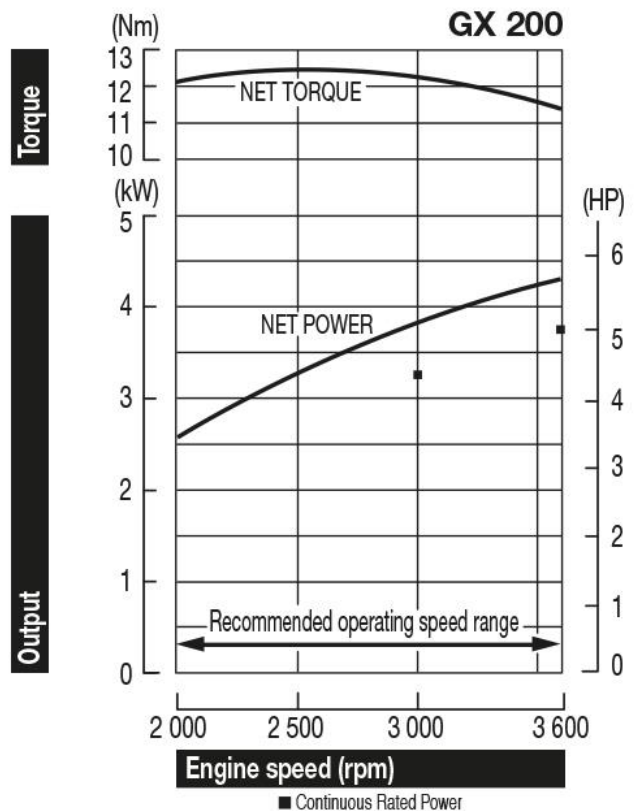

## Особенности комплектации

Редуктор	1/2 без сцепления
Диаметр выходного вала	20 мм
Длина выходного вала	53.2 мм
Резьба выходного вала	Внутр. M8 x 1,25
Наличие болта коленвала	Нет
Размер шпонки	5x5x33
Наличие шпонки	Есть
Тип воздушного фильтра	Двойной/тихий
Управление воздушной заслонкой	Рычаг
Управление дросселем	Рычаг/жесткий тросик
Тумблер выключения	Есть
Датчик уровня масла	Есть
Стартер	Ручной стартер
Панель управления	Нет
Зарядная катушка	Нет
Ламповая катушка	Нет
Глушитель	Стандартный
Искрогаситель	Нет
Топливный бак	Есть
Топливный фильтр	В баке, в карбюраторе
Топливный насос	Нет
Кожух вентилятора	Стальной
Дефлектор	Нет
Набор инструментов	Нет
Цвет	Красный
Комплект поставки	Нет
Экологический стандарт	Евро 2
Количество в паллете, шт.	12
Количество в контейнере, шт.	288

## Габаритные и посадочные размеры

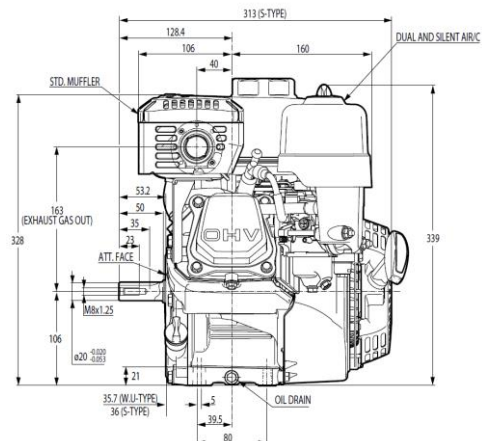
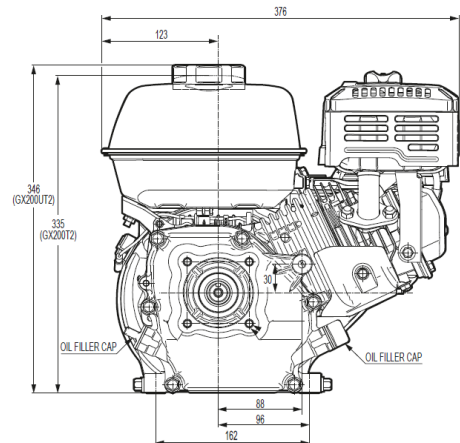
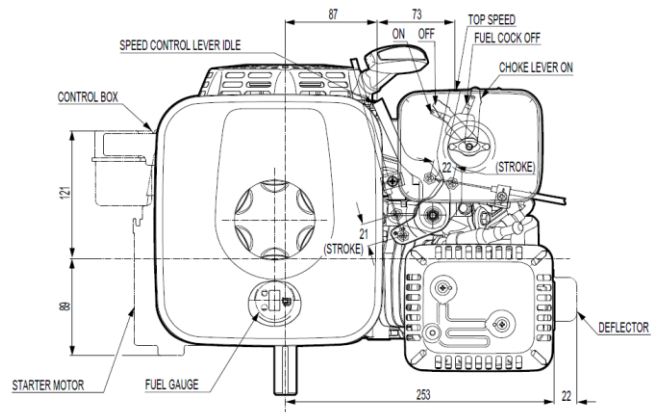
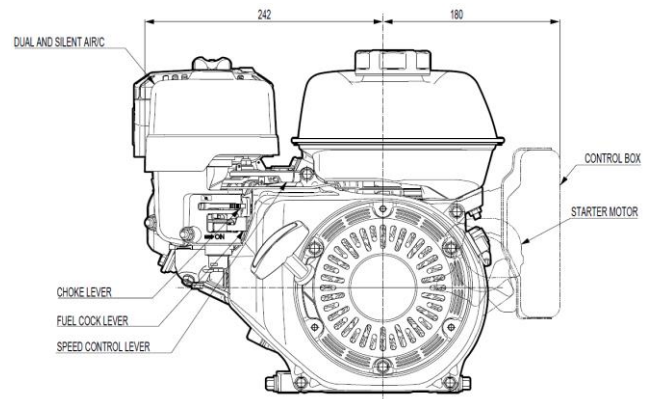

**Артикул: GX200UT2LX4OH**

**РРЦ: 52 500 руб.**